



GLC 300 e 4MATIC SUV Business Solution.

Prijslijst. Geldig vanaf 17 april 2020.

Mercedes-Benz
The best or nothing.



Business Solution: modelvarianten, technische gegevens, prijzen.

| Type | Brandstof | Transmissie | Vermogen/koppel: | Topsnelheid km/u | Gecombineerd verbruik l/km en km/l ²⁾ | Cons. adviesprijs (€) ³⁾ |
|---|--|---------------------------------|---|------------------------|--|--|
| 5 zitplaatsen, 5-deurs | Aantal cilinders Cilinderinhoud cm ³ | | kW (pk) Nm ¹⁾ | Acceleratie 0-100 km/u | Gecombineerd CO ₂ -emissie g/km EURO-norm Energietabel Maximale E-range (km)/E-consumption (kWh) ⁴⁾ | Fiscale waarde (€) Netto cat. prijs.(€) BTW (€) BPM (€) |
| GLC 300 e 4MATIC Business Solution | Benzine 4-in-lijn 1.991 | Automatische versnellingsbak | 155 (211) + 90 (122) 350/1.300-4.000 Plug-in Hybrid 440/0 - 2.000 Systeemvermogen/toeren 235 (320)/700 | 230 5,7 s | 2,2 • 45,5 51 Euro 6d TEMP-EVAP-ISC A 49 / 169 Wh/km | 63.395 61.995 48.511 10.187 3.297 |
| GLC 300 e 4MATIC Business Solution Luxury | Benzine 4-in-lijn 1991 | Automatische versnellingsbak | 155 (211) + 90 (122) 350/1.300-4.000 Plug-in Hybrid 440/0 - 2000 Systeemvermogen/toeren 235 (320)/700 | 230 5,7 s | 2,4 • 41,7 54 Euro 6d TEMP-EVAP-ISC A 48 / 176 Wh/km | 65.395 63.995 49.502 10.395 4.098 |
| GLC 300 e 4MATIC Business Solution AMG | Benzine 4-in-lijn 1.991 | Automatische versnellingsbak | 155 (211) + 90 (122) 350/1.300-4.000 Plug-in Hybrid 440/0 - 2.000 Systeemvermogen/toeren 235 (320)/700 | 230 5,7 s | 2,4 • 41,7 54 Euro 6d TEMP-EVAP-ISC A 48 / 176 Wh/km | 67.395 65.995 51.155 10.742 4.098 |

1) Opgaven voor vermogen en koppel volgens wettelijke voorschriften (verordening (EU) 715/2007) in de laatste geldende versie. 2) Verbruikswaarden en CO₂-emissies volgens wettelijke voorschriften (Verordeningen (EU) 715/2007 en (EU) 2017/1153) in de laatste geldende versie. De aangegeven NEDC waarde is afgeleid van de WLTP waarde die volgens de nieuwe cyclus World Wide Harmonized Light Vehicles Test Procedure (WLTP) is gemeten voor een voertuig in de basisuitrusting. De opgaven hebben geen betrekking op een specifiek voertuig. Ze zijn slechts bedoeld ter vergelijking van de verschillende voertuigtypen. Optionele uitrustingen kunnen het verbruik en de CO₂-emissie beïnvloeden. Verdere informatie met betrekking tot de nieuwe WLTP meetmethode treft u aan op www.mercedes-benz.nl/wltp 3) Consumentenadviesprijs inclusief: geadviseerde kosten rijklaar maken € 1.400,-, recyclingbijdrage € 35,-, recyclingsbijdrage lithium-ion-accu € 110,-, leges aanvraag kenteken € 40,70, leges tenaamstelling kenteken € 10,40. Kosten rijklaar maken zijn o.a. inclusief: transportkosten, afleverinspectie, wassen/poetsen, kentekenplaten, volle tank brandstof, MB-olie (1 liter), MB-veiligheidsvesten (vier), AdBlue® (indien van toepassing, een flacon 1,89 liter) en een matenset. 4) Dit betreft de theoretische actieradius volgens de WLTP testcyclus. Opgeliet, de actieradius en het energieverbruik worden ondermeer beïnvloed door de voertuigconfiguratie, bandenkeuze en bandenspanning, belading, het rijgedrag en omgevings- en klimaatfactoren zoals de buitentemperatuur en de verkeerssituatie. Prijzen gelden vanaf 17 april 2020 en productie tot eind juni 2020.

Design.



Design. Business Solution.



Exterieur. Business Solution.

| Code | | Aanbevolen catalogusprijs incl. BTW (€) | Aanbevolen catalogusprijs excl. BTW (€) | |
|-------------|--|---|---|---|
| | Business Solution | 0,00 | | S |
| PYB |   | 0,00 | 0,00 | |
| 64R +R01 | 18" vijf-driedubbelspaaks lichtmetalen velgen hoogglanzend zwart en glansgedraaid 8,0 x 18 ET 38 met banden 235/60 R18   | 0,00 | 0,00 | S |

GLC 300 e 4MATIC





Design. Business Solution.

Interieur. Business Solution.

| Code | | Aanbevolen catalogusprijs incl. BTW (€) | Aanbevolen catalogusprijs excl. BTW (€) | GLC 300 e 4MATIC |
|------|--|---|---|------------------|
| 001 | Bekleding stof Aberdeen zwart  | 0,00 | 0,00 | S |
| 101 | Lederlook ARTICO zwart  | 544,50 | 450,00 | ● |
| 115 | Lederlook ARTICO zijdebeige/zwart Inclusief interieurhemel stof porselein (55U)  | 544,50 | 450,00 | ● |
| H80 | Sierdelen in pianolaklook zwart  | 0,00 | 0,00 | S |
| 58U | Interieurhemel stof kristalgrijs Alleen i.c.m. Bekleding stof Aberdeen zwart (001) of Lederlook ARTICO zwart (101) | 0,00 | 0,00 | S |



Design. Business Solution.

Exterieur. Business Solution LUXURY.

| Code | | Aanbevolen catalogusprijs incl. BTW (€) | Aanbevolen catalogusprijs excl. BTW (€) | GLC 300 e 4MATIC |
|------|--|---|---|------------------|
| DC1 | Business Solution LUXURY | 0,00 | | S |
| +PYD |   | 0,00 | | |
| 15R | 19" multi-dubbelspaaks lichtmetalen velgen 8,0 J x 19 ET 38 met banden 235/55 R19 | 0,00 | | S |
| +R01 |   | 0,00 | | |





Design. Business Solution.

Interieur. Business Solution LUXURY.

| Code | | Aanbevolen catalogusprijs incl. BTW (€) | Aanbevolen catalogusprijs excl. BTW (€) | GLC 300 e 4MATIC |
|------|---|---|---|------------------|
| 101 | Lederlook ARTICO zwart  | 0,00 | 0,00 | S |
| 105 | Lederlook ARTICO zijdebeige/ espressobruin Inclusief interieurhemel el stof porselein (55U)  | 0,00 | 0,00 | O |
| H31 | Openporig eikenhout antraciet  | 0,00 | 0,00 | S |
| 51U | Interieurhemel in stof zwart Alleen met bekleding lederlook ARTICO zwart (101) | 0,00 | 0,00 | S |



Design. Business Solution.

Exterieur. Business Solution AMG.

| | | Aanbevolen catalogusprijs incl. BTW (€) | Aanbevolen catalogusprijs excl. BTW (€) | GLC 300 e 4MATIC |
|------|--|---|---|------------------|
| Code | | | | |
| DC2 | Business Solution AMG | | 0,00 | S |
| +PYH |  | | 0,00 | |
| +P55 |  | | | |
| RTG | 19" vijf-dubbelspaaks lichtmetalen AMG-velgen hoogglanzend zwart en glansgedraaid 8,0 J x 19 ET 38 met banden 235/55 R19 | | 0,00 | S |
| +R01 |   | | 0,00 | |

Design. Business Solution.

Interieur. Business Solution AMG.













| Code | | Aanbevolen catalogusprijs incl. BTW (€) | Aanbevolen catalogusprijs excl. BTW (€) | GLC 300 e 4MATIC |
|-----------|---|---|---|------------------|
| 631 | Lederlook ARTICO / microvezel DINAMICA zwart | 0,00 | 0,00 | S |
| |  | | | |
| 737 + 739 | Sierdelen in openporig essenhout zwart / aluminium dwarsgeslepen licht | 0,00 | 0,00 | S |
| |  | | | |
| 51U | Interieurhemel in stof zwart | 0,00 | 0,00 | S |

Design. Business Solution.

Lakken.

Aanbevolen catalogusprijs incl. BTW (€)

Aanbevolen catalogusprijs excl. BTW (€)

| Unilak | | | | 0,00 |
|---|--|---|---|-----------------|
| | | | | 0,00 |
|  |  | | | |
| 040 - Zwart | 149 - Poolwit | | | |
| Metallic lak | | | | 943,80 |
|  |  |  |  | 780,00 |
| 197 - Obsidiaanzwart | 775 - Iridiumzilver | 831 - Grafietgrijs | 890 - Cavansiet blauw | |
|  |  |  | | |
| 859 - Mojavezilver | 896 - Brilljantblauw | 992 - Selenietgrijs | | |
| designo lak | | | | |
|  |  |  | | |
| 996 - designo hyacintrood metallic | 799 - designo diamantwit bright | 297 - designo selenietgrijs | | |
| | | | 996 | 1.379,40 |
| | | | | 1.140,00 |
| | | | 799 | 1.802,90 |
| | | | | 1.490,00 |
| | | | 297 | 2.395,80 |
| | | | | 1.980,00 |

Uitrusting.



Uitrusting.

Optiepakketten.

| Code | | Aanbevolen catalogusprijs incl. BTW (€) | Aanbevolen catalogusprijs excl. BTW (€) | Business Solution | Business Solution LUXURY | Business Solution AMG |
|------|--|---|---|-------------------|--------------------------|-----------------------|
| DC3 | <u>Business Solution Plus pakket</u> | 3.176,25 | | - | ● | ● |
| | PYO - Premium Plus Pack | | 2.625,00 | | | |
| | P17 - KEYLESS GO- comfortpakket | | | | | |
| | P47 - Parkeerpakket met 360°-camera | | | | | |
| | 14U - Smartphone-integratie | | | | | |
| | 413 - Panoramaschuifdak | | | | | |
| | 642 - MULTIBEAM LED | | | | | |
| | 810 - Burmester® surround sound system | | | | | |
| | 877 - Sfeerverlichting | | | | | |
| | <i>Enkel in combinatie met Business Solution Luxury (DC1) of Business Solution AMG (DC2)</i> | | | | | |

Uitrusting.

| | | Aanbevolen catalogusprijs incl. BTW (€) | Business Solution | Business Solution LUXURY | Business Solution AMG |
|---------|--|---|-------------------|--------------------------|-----------------------|
| Code | | Aanbevolen catalogusprijs excl. BTW (€) | | | |
| 355 | MBUX uitgebreide functies | 0,00 0,00 | S | S | S |
| 367 | Live Traffic information Vanaf 4de jaar tegen betaling | 0,00 0,00 | S | S | S |
| 365 | Mercedes-Benz navigatie | 0,00 0,00 | S | S | S |
| 859 | 10,25" Mediadisplay | 0,00 0,00 | S | S | S |
| P44 | Parkeerpakket met achteruitrijcamera | 0,00 0,00 | S | S | S |
| P49 | Spiegelpakket | 0,00 0,00 | S | S | S |
| 464 | 12,3" Volledig digitaal combi-instrument | 0,00 0,00 | S | S | S |
| 873 | Verwarmde zetels vooraan | 0,00 0,00 | S | S | S |
| 537 | Digitale radio (DAB+) | 0,00 0,00 | S | S | S |
| 08U+09U | Mercedes me connect: Voertuig Set-up en voertuig monitoring Vanaf 4de jaar tegen betaling | 0,00 0,00 | S | S | S |
| 440 | Cruise control incl. speed limiter | 0,00 0,00 | S | S | S |
| 345 | Regen- en lichtsensoren | 0,00 0,00 | S | S | S |

Uitrusting.

| | | Aanbevolen catalogusprijs incl. BTW (€) | Business Solution | Business Solution LUXURY | Business Solution AMG |
|------|---|---|-------------------|--------------------------|-----------------------|
| Code | | Aanbevolen catalogusprijs excl. BTW (€) | | | |
| P54 | Antidiefstalpakket | 0,00 0,00 | S | S | S |
| 258 | Actieve remassistent | 0,00 0,00 | S | S | S |
| | ATTENTION ASSIST | 0,00 0,00 | S | S | S |
| | Airbags Airbags vooraan, windowbags en sidebags voor bestuurder en passagier inclusief kneebag voor bestuurder | 0,00 0,00 | S | S | S |
| U10 | Automatische uitschakeling voorpassagiersairbag | 0,00 0,00 | S | S | S |
| | ECO start / stop functie | 0,00 0,00 | S | S | S |
| 893 | KEYLESS GO-startfunctie | 0,00 0,00 | S | S | S |
| B59 | DYNAMIC SELECT | 0,00 0,00 | S | S | S |
| 482 | Onderstel met grotere bodemvrijheid Bij deze onderstelvariant is de carrosserie 20 mm verhoogd. | 0,00 0,00 | S | S | S |
| 580 | Automatische aircontioning THERMATIC | 0,00 0,00 | S | S | S |
| U22 | Viervoudig verstelbare lendensteun | 0,00 0,00 | S | S | S |
| | Achterbankleuning neerklapbaar In drie delen (40:20:40) | 0,00 0,00 | S | S | S |

Uitrusting.

| | | Aanbevolen catalogusprijs incl. BTW (€) | Business Solution | Business Solution LUXURY | Business Solution AMG |
|------|---|---|-------------------|--------------------------|-----------------------|
| Code | | Aanbevolen catalogusprijs excl. BTW (€) | | | |
| U12 | Veloursmatten | 0,00 0,00 | S | S | - |
| U26 | Matten met AMG opschrift | 0,00 0,00 | - | - | S |
| U19 | Augmented Reality voor navigatie | 0,00 0,00 | - | S | S |
| 897 | Draadloos oplaadsysteem voor mobiele eindapparaten | 0,00 | - | S | S |
| 632 | High-performance LED-koplampen | 0,00 0,00 | S | S | S |
| 840 | Warmtewerend, donkergetint glas | 0,00 0,00 | S | S | S |
| P55 | Night pack Wegval Night pack mogelijk met code DD1 | 0,00 0,00 | - | - | S |
| DD1 | Wegval Night pack (P55) Code 840 blijft behouden. Velgen RTG worden vervangen door RTF. | 0,00 0,00 | - | - | ○ |
| 14U | Smartphone-integratie Android Auto is niet in alle landen beschikbaar. Gelieve hiervoor de website van de aanbieder te raadplegen. | 423,50 350,00 | ● | ● | ● |
| 234 | Dodehoekassistent | 544,50 450,00 | ● | ● | - |
| 23P | Rijassistentiepakket plus | 2.904,00 2.400,00 | ● | ● | - |
| 550 | Trekhaak met ESP-aanhangwagenstabilisatie | 1.161,60 960,00 | ● | ● | ● |
| 413 | Panoramaschuifdak | 1.718,20 1.420,00 | ● | ● | ● |

Extra uitrusting plug-in hybride.

| Code | | Aanbevolen catalogusprijs incl. BTW (€) | Business Solution | Business Solution LUXURY | Business Solution AMG |
|------|--|---|-------------------|--------------------------|-----------------------|
| | | Aanbevolen catalogusprijs excl. BTW (€) | | | |
| 76B | Wisselstroom (AC) laadsysteem 7,4 kW | 0,00 | S | S | S |
| | | 0,00 | | | |
| B30 | Laadkabel voor stopcontact, 4 meter, spiraal | 0,00 | S | S | S |
| | Laadsnelheid tot 2,3 kW | 0,00 | | | |
| B33 | Laadkabel voor wallbox en openbaar laadstation, 4 meter, spiraal | 0,00 | S | S | S |
| | Laadsnelheid tot 7,4 kW | 0,00 | | | |
| B80 | Laadkabel voor stopcontact, 8 meter, glad | 0,00 | O | O | O |
| | Laadsnelheid tot 2,3 kW | 0,00 | | | |
| B83 | Laadkabel voor wallbox en openbaar laadstation, 8 meter, glad | 0,00 | O | O | O |
| | Laadsnelheid tot 7,4 kW | 0,00 | | | |

Uw plug-in hybride opladen.

De laadpartner

Uw voertuig thuis opladen zal impact hebben op uw elektrische aansluiting en uw verbruik. Met een passende laadoplossing én de juiste installatie hoeft u niet in te boeten op laadvermogen en laadtijden. Maar welke laadoplossing is nu de beste? Van een merk als Mercedes-Benz verwacht u comfort, veiligheid en duurzaamheid. Deze waarden hebben wij ook gehandhaafd bij het selecteren van onze laadpartner. Daarom bevelen wij u onze professionele laadpartner ENGIE EVBox aan. Deze laadpartner:

- Levert het optimale laadstation
- Neemt de installatie voor zijn rekening
- Adviseert u correct en gedetailleerd over eventuele aanpassingen aan uw elektrische installatie
- Garandeert u de beste nazorg via de 24/7 helpdesk

De laadoplossing

ENGIE EVBox stelt u graag een laadpunt voor van de nieuwste generatie: de Elvi. De Elvi is een state of the art laadstation die dankzij zijn 22 kW laadvermogen en 3G-/wifiverbinding bovendien toekomstbestendig is. De Elvi laadt uw voertuig tot drie keer sneller op dan via een gewoon stopcontact, geeft online inzicht in uw laadsessies en kan uw laadkosten rechtstreeks met uw werkgever of leasemaatschappij verrekenen tegen een maandelijks tarief van € 4,00 excl. BTW. Dankzij Mercedes-Benz kunt u de Elvi Wallbox aanschaffen tegen een zeer gunstige prijs van **€ 1.770,00** excl. BTW inclusief:

- De levering van het Elvi-laadstation 22 kW (3G/wifi)
- Een vaste laadkabel (6m) en kabelhouder
- De standaard muurinstallatie van uw laadpunt

De laadpas

Bij de levering van uw laadstation ontvangt u een laadpas en een laadruddel van ENGIE EVBox. Deze kunt u gebruiken om laadsessies op uw thuislaadpunt te starten en stoppen. Na activatie kunt u met de laadpas ook terecht bij publieke laadpunten voor een maandelijks tarief van € 3,75 excl. BTW. Zo kunt u eenvoudig en nagenoeg overal laden in Nederland, België en Luxemburg, zonder extra contracten te hoeven afsluiten. U gebruikt simpelweg uw laadpas van ENGIE EVBox die rechtstreeks met u, of indien gewenst met uw werkgever, uw verbruik zal verrekenen middels één maandelijkse factuur. Kortom: heel eenvoudig en gebruiksvriendelijk.

De online precheck

Onze laadpartner ENGIE EVBox neemt het volledige traject van installatie van een passende laadoplossing uit handen. Zo ook de evaluatie en het advies met betrekking tot uw elektrische installatie. U wilt immers uw voertuig optimaal kunnen opladen. Daarom heeft ENGIE EVBox een online audit tool uitgewerkt voor alle klanten van Mercedes-Benz. Met behulp van deze tool wordt informatie verzameld die aangeeft wat de laadsnelheid met uw huidige installatie zal zijn. Zo kunt u beoordelen of dit volstaat, dan wel of u uw installatie zou moeten verzwaren. U ontvangt vervolgens een offerte op maat voor de levering en installatie van uw Elvi. Raadpleeg deze tool op www.mercedes-benz.nl/precheck

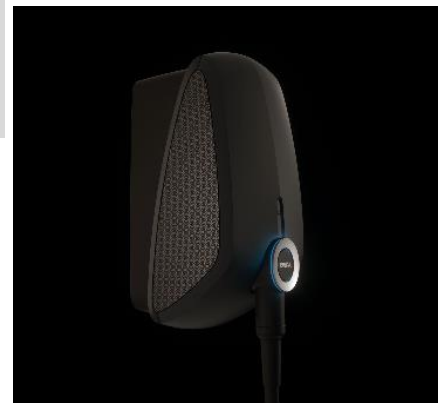

Overige technische gegevens.

| Type | Transmissie | Leeggewicht (kg) ⁴⁾ | Max. totaalgewicht (kg) | Trekgewicht (kg) | Tankinhoud (l) Batterijcapaciteit (kWh) (l) ⁵⁾ | Bagageruimtevolume |
|------------------|-------------|--------------------------------|-------------------------|------------------|--|--------------------|
| GLC 300 e 4MATIC | 9G-TRONIC | 1.930 | 2.615 | 2.000 | 50 / 13,5 | 395 - 1.445 |

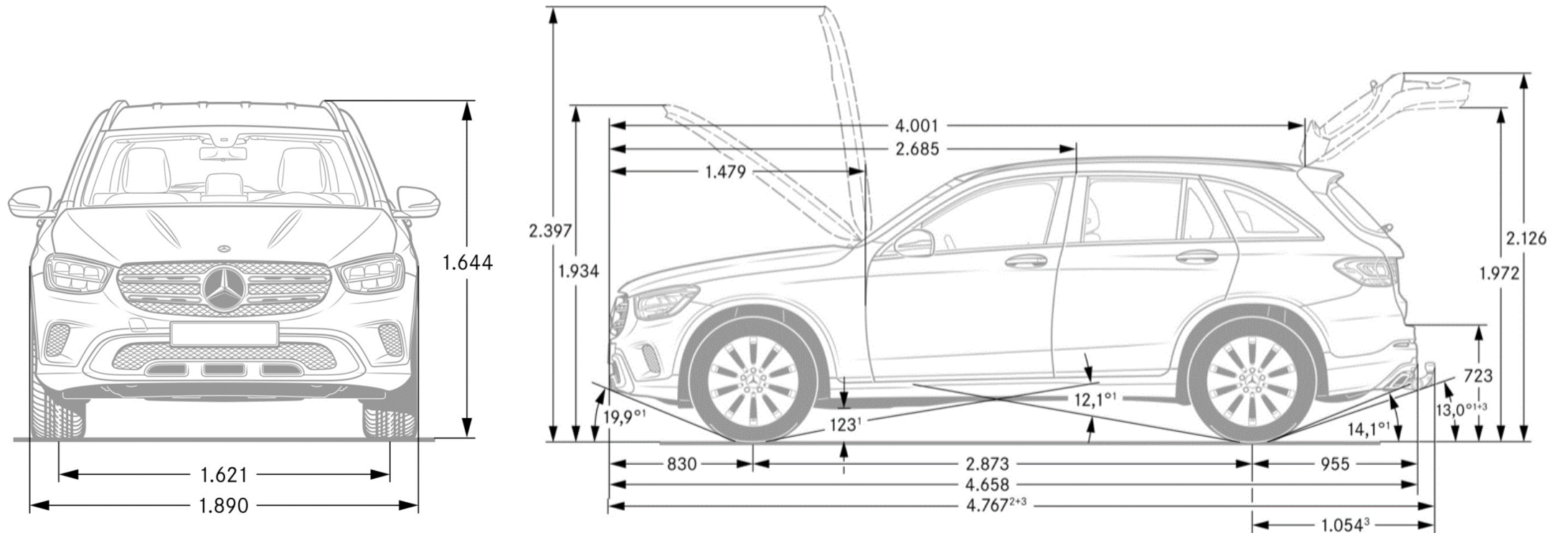

1) Bij m ax. totaalgewicht 2) Inclusief kentekenplaatadapter 3) Met trekhaak (optie) 4) Betreft het Nederlandse kentekengewicht. De opgaven van het leeggewicht volgens richtlijn 92/21/EG in de versie 95/47/EG (m assa rijklaar inclusief brandstoftank voor 90 % gevuld, bestuurder 68 kg en bagage 7 kg) voor voertuigen in de standaarduitvoering valt in de regel echter 100 kg hoger uit. Opties en accessoires kunnen het leeggewicht overeenkomstig verhogen. 5) Opgaven volgens richtlijn 70/156/EWG in de versie 2000/40/EG.

CO2-tabel

| Type | Baumuster | Transmissie | Bandtype | Velgcode | CO2-waarde (volgens NEDC) | Energielabel | BPM correctie |
|---|-----------|-------------|----------|----------|------------------------------|--------------|---------------|
| GLC 300 e 4MATIC Business Solution | 253.953 | 9G-TRONIC | R01 | 64R | 51 | A | 0,00 EUR |
| GLC 300 e 4MATIC Business Solution LUXURY | 253.953 | 9G-TRONIC | R01 | 15R | 54 | A | 0,00 EUR |
| GLC 300 e 4MATIC Business Solution AMG | 253.953 | 9G-TRONIC | R01 | RTG | 54 | A | 0,00 EUR |

Bijlage.

Disclaimer

In deze prijslijst is rekening gehouden met de nieuwe BPM-tarieven per 1 januari 2020.

In de prijs is tevens de heffing opgenomen voor de CO2-uitstoot.

De opgegeven verbruikscijfers en CO2-waarden, zoals eerder weergegeven in deze uitgave, zijn bepaald volgens de geldige versie van verordening (EG) 715/2007 bij meting. Afhankelijk van bijvoorbeeld de velgkeuze, bandkeuze en versnellingsbakkeuze kunnen per voertuigtype de waarden variëren. De opgaven hebben geen betrekking op een specifiek voertuig, ze zijn slechts bedoeld ter vergelijking van verschillende voertuigen onderling. De testmethode heeft ook niet tot doel het praktijkverbruik nauwkeurig weer te geven. Het praktijkverbruik kan daarom afwijken. Het daadwerkelijk praktijkverbruik van uw auto hangt bijvoorbeeld ook sterk af van uw rijgedrag. Wij adviseren daarom 'Het Nieuwe Rijden'. Zie ook www.hetnieuwerijden.nl voor handige tips om zuiniger te rijden.

Recyclingbijdrage

Voor alle in deze prijslijst vermelde typen bedraagt de recyclingbijdrage: € 35,- incl. BTW. Recyclingbijdrage lithium-ion-accu GLC 300 e: € 110,- incl. BTW.

Kosten rijklaar maken

Kosten rijklaar maken zijn o.a. inclusief: transportkosten, afleverinspectie, wassen/poetsen, kentekenplaten, volle tank brandstof, MB-olie (1 liter), MB-veiligheidsvesten (vier), AdBlue® (indien van toepassing, een flacon 1,89 liter) en een mattenset.

Exclusief eerste onderhoudsbeurt, leges aanvraag kenteken € 40,70 en leges tenaamstelling kenteken € 10,40 (over de leges wordt geen BTW berekend) € 1.400,- incl. BTW.

Uw Mercedes-Benz dealer kan u bij bestelling verzoeken omeen aanbetaling van 15% van de consumentenprijs.

Voor meer informatie verwijzen wij u naar uw Mercedes-Benz dealer of onze website www.mercedes-benz.nl

Het BTW-tarief bedraagt 21%

Mercedes-Benz Cars Nederland B.V., 17042020, gedrukt in Nederland

Wijzigingen voorbehouden S.E. & O.



Financieel maatwerk voor uw Mercedes-Benz

Met een Mercedes-Benz kiest u voor een uitzonderlijke auto. En voor heel veel flexibiliteit, vooral in combinatie met onze mobiliteitsoplossingen. Zo neemt u snel en slim plaats achter het stuur van uw Mercedes-Benz.

Kies in één handomdraai en op één enkele plaats uw voertuig, uw mobiliteitsoplossing en uw verzekering : bij uw Mercedes-Benz dealer. U heeft aldus de zekerheid om te kunnen genieten van een exclusieve service, eigen aan Mercedes-Benz.

Interesse? Ontdek ons uitgebreid dienstenaanbod op www.mbfs.nl, neem contact op met uw Mercedes-Benz Partner of bel naar 030 605 98 20

Mercedes-Benz Financial Services

